

# FIAT PROFESSIONAL ATVINNUBÍLAR VERÐLISTI



## FIAT ATVINNUBÍLAR - FAGMENN EINS OG ÞÚ

FIAT PROFESSIONAL býður upp á fjölbreytt úrval atvinnubíla af ýmsum stærðum og gerðum og hefur verið á undanförunum áratugum í farabroddi í framleiðslu og sölu á atvinnubílum.

Mikið flutningsrými, mikil burðargeta og lágur rekstrarkostnaður eru einkenni FIAT PROFESSIONAL atvinnubíla.

Í sameiningu með viðskiptavinum, finna sölumenn okkar hentugustu lausnina hverju sinni. Einnig eru sölumenn okkar viðskiptavinum til ráðgjafar með fjármögnun bifreiða.

KÍKTU Í HEIMSÓKN

SÖLUMENN OKKAR TAKA VEL Á MÓTI ÞÉR.

[www.fiatprofessional.is](http://www.fiatprofessional.is)

**FIAT**  
PROFESSIONAL

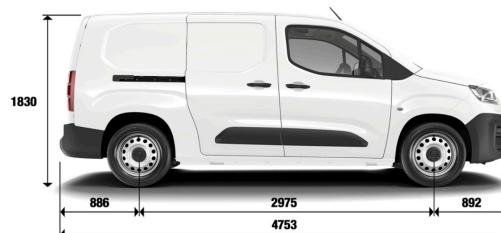
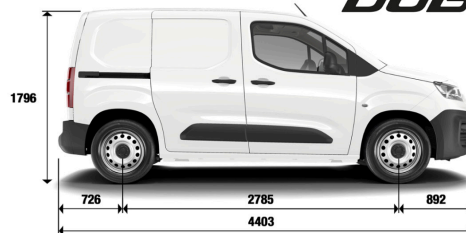

Fiat Doblo	Dyr	Eldsn.	Vél	Eyðsla* l/100 km	Hest- öfl	CO <sub>2</sub>	Gírsk.	Drif	Verð	Verð án vsk
Doblo Van L1	5	Dísel	1500	5,7 l /100 km	100	150	6 gíra bsk.	Framdrif	5.290.000	4.266.129
Doblo Van L1	5	Dísel	1500	5,7 l /100 km	130	150	Sjálfskiptur	Framdrif	5.790.000	4.669.355
Doblo Van L2	5	Dísel	1500	5,7 l /100 km	100	150	6 gíra bsk.	Framdrif	5.490.000	4.427.419
Doblo Van L2	5	Dísel	1500	5,7 l /100 km	130	150	Sjálfskiptur	Framdrif	5.990.000	4.830.645

**Staðalbúnaður Doblo**

ABS hemlalæsisvörn  
 Stöðugleikastýring  
 Spólvörn  
 Rafdrifnar rúður  
 Fjarstýrðar samlæsingar  
 Skilrúm heilt  
 Tvískipt afturhurð með 180° opnun  
 Loftpúði fyrir bílstjóra og farþega  
 Hliðarhurð hægra megin  
 Rafdrifnir hliðarspeglar  
 Hilla fyrir ofan ökumann og farþega  
 2ja manna  
 Loftkæling  
 Aðgerðarstýri  
 Snjallsímadokka með appi sem stýrir  
 útvarpi, síma, Spotify, leiðsögukerfi ofl. og  
 kemur í stað útvarps  
 USB hleðslutengi  
 Bakkskynjarar  
 Akreinavari  
 Árekstrarvari  
 Preytuskynjarar  
 Hraðastillir  
 Sjálfvirk aðalljós

**Aukahlutir**
**Verð**

Málmlitur 100.000 kr.  
 Dráttarbeisli 185.000 kr.  
 Varadekk\* 30.000 kr.  
 Gúmmimottur\* 30.000 kr.  
 Hliðarhurð vinstri\* 110.000 kr.  
 Rúður í afturhurðum\* 30.000 kr.  
**Tæknipakki:** 10" útvarp með  
 þráðlausu Apple CarPlay og Android  
 Auto og bakkmyndavél\* 130.000 kr.  
**Vetrarpakki 1:** Hiti í sætum, hiti undir  
 rúðupurrkum, upphitað leður stýri,  
 þokuljós, hiti í speglum,  
 rafaðfellanglegir speglar svartmálaðir\* 130.000 kr.  
**Vetrarpakki 2:** allt í vetrarpakka 1  
 ásamt Webasto miðstöð\* 298.000 kr.  
**Flutningspakki:** Opnanlegt þil í  
 skilrúmi fyrir lengri farm, 3ja manna  
 með niðurfellanlegu miðjusæti,  
 geymsla undir miðjusæti og vinnuborð  
 á baki miðjusætis\* 110.000 kr.  
**Klæðning í hleðslurými:** Krókar  
 og viðarklæðning á gólfi og hliðum í  
 flutningsrými og ljós\* 110.000 kr.

\*Verð frá framleiðanda miðað við sérpöntun á Dobló

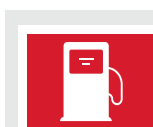

**DÍSEL**  
60 lítrar



**Burdárgeta**  
L1 = 650 kg  
L2 = 800 kg



**Flutningsrými**  
L1 = 3,3 - 3,9 m<sup>2</sup>  
L2 = 3,9 - 4,4 m<sup>2</sup>



**Lengd: 4,41 m**  
**Breidd: 1,84 m**  
**Hæð: 1,88 m**



**Lengd: 4,75 m**  
**Breidd: 1,84 m**  
**Hæð: 1,88 m**



**Dráttargeta**  
1000-1500 kg



\* Eyðsla í blönduðum akstri miðað við uppgæfnar tölur frá framleiðanda (WLTP)

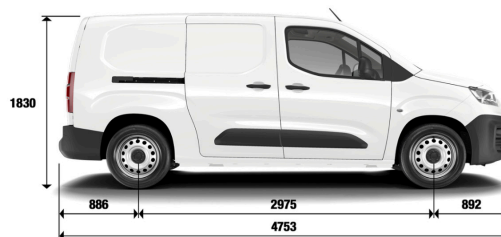
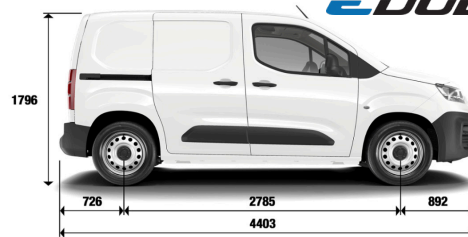

## 100% RAFMAGN

Fiat Doblo	Dyr	Eldsn.	Rafhl.	Hestöfl	CO <sub>2</sub>	Gírsk.	Drif	Verð m/vsk	Verð án/vsk	Verð án/vsk m/rafbilastyrk
E-Doblo Van L1	5	Rafmagn	50kWh	136	0	Sjálfskiptur	Framdrif	6.390.000	5.153.226	<b>4.653.226</b>
E-Doblo Van L2	5	Rafmagn	50kWh	136	0	Sjálfskiptur	Framdrif	6.590.000	5.314.516	<b>4.814.516</b>

### Staðalbúnaður Doblo

ABS hemlalæsivörn  
 Stöðugleikastýring  
 Spólvörn  
 Rafdrifnar rúður  
 Fjarstýrðar samlæsingar  
 Skilrúm heilt  
 Tvískipt afturhurð með 180° opnun  
 Loftpúði fyrir bílstjóra og farþega  
 Hliðarhurð hægra megin  
 Rafdrifnir hliðarspeglar  
 Hilla fyrir ofan ökumann og farþega  
 2ja manna  
 Loftkæling  
 Aðgerðarstýri  
 Snjallsímadokka með appi sem stýrir útvarpi, síma, Spotify, leiðsögukerfi ofl. og kemur í stað útvarps  
 USB hleðslutengi  
 Bakkskynjarar  
 Akreinavari  
 Árekstrarvari  
 Þreytuskynjari  
 Hraðastillir  
 Sjálfvirk háljós  
 7,4 kW innbyggð hleðslustýring

### Aukahlutir

**Verð**  
 Málmlitur 90.000 kr.  
 Dráttarbeisli 185.000 kr.  
 Varadekk\* 30.000 kr.  
 Gúmmímottur\* 30.000 kr.  
 Hliðarhurð vinstri\* 80.000 kr.  
 Rúður í afturhurðum\* 40.000 kr.  
 11 kW innbyggð hleðslustýring\* 70.000 kr.  
**Tækniþakki:** 10" útvarp með þráðlausu Apple CarPlay og Android Auto og bakkmyndavél\* 100.000 kr.  
**Vetrarpakki 1:** Hiti í sætum, hiti undir rúðupurrkum, upphitað leður stýri, þokuljós, hiti í speglum, rafaðfellanglegir speglar svartmálaðir\* 164.000 kr.  
**Flutningsþakki:** Opnanlegt þil í skilrúmi fyrir lengri farm, 3ja manna með niðurfellanlegu miðjusæti, geymsla undir miðjusæti og vinnuborð á baki miðjusætis\* 80.000 kr.  
**Klæðning í hleðslurými:** Krókar og viðarklæðning á gólf og hliðum í flutningsrými og ljós\* 80.000 kr.

\*Verð frá framleiðanda miðað við sérpöntun á Doblo

<b>Rafmagn</b> 50 kWh / 343 km	<b>Burðargeta</b> L1 = 650 kg L2 = 800 kg	<b>Flutningsrými</b> L1 = 3,3 - 3,9 m³ L2 = 3,9 - 4,4 m³	<b>Lengd:</b> 4,41 m <b>Breidd:</b> 1,84 m <b>Hæð:</b> 1,88 m	<b>Lengd:</b> 4,75 m <b>Breidd:</b> 1,84 m <b>Hæð:</b> 1,88 m	<b>Dráttargeta</b> 750 kg

**7ÁRA**  
ÁBYRGÐ

**8ÁRA**  
ÁBYRGÐ  
Á RAFHLÖÐU

\* Drægni í blönduðum akstri miðað við uppgæfnar tölur frá framleiðanda (WLTP)

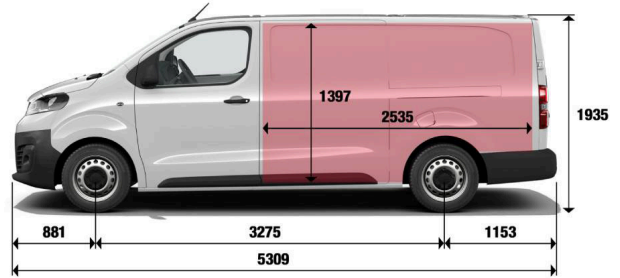
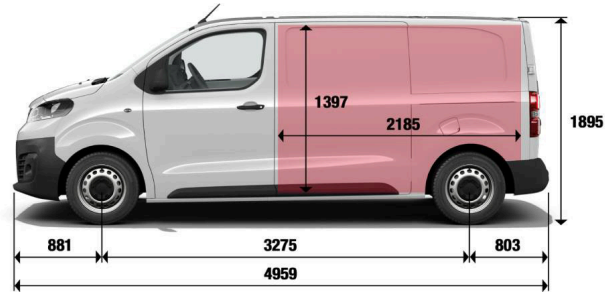

Fiat Scudo	Dyr	Farþ.	Eldsn.	Eyðsla* l/100 km	Vél	Burðar- geta	Hestöfl	Gírsk.	Drif	Verð	Verð án vsk
Scudo Van L2	5	3	Dísel	6,9	2000	1.102 kg.	145	5 gíra bsk.	Framdrif	7.190.000	5.798.387
Scudo Van L2	5	3	Dísel	6,9	2000	1.033 kg.	145	Sjálfskiptur	Framdrif	7.490.000	6.040.323
Scudo Van L3	5	3	Dísel	6,9	2000	1.318 kg.	145	5 gíra bsk.	Framdrif	7.390.000	5.959.677
Scudo Van L3	5	3	Dísel	6,9	2000	1.304 kg.	145	Sjálfskiptur	Framdrif	7.590.000	6.120.968

Staðalbúnaður Scudo	Aukahlutir	Verð
ABS hemlalæsivörn	Málmlitur	100.000 kr.
Stöðugleikastýring	Dráttarbeisli	338.000 kr.
Spólvörn	Rennihurð vinstri hlið*	110.000 kr.
Útvarp	Klæðning í hleðslurými gólf*	110.000 kr.
Rafdrifnar rúður	Klæðning í hleðslurými gólf og hliðar*	155.000 kr.
Fjarstýrðar samlæsingar	Varadekk*	50.000 kr.
Skilrúm heilt	Webasto*	210.000 kr.
Tvískipt afturhurð með 180° opnun	Opnanlegt þil og fellanlegt farþegasæti*	110.000 kr.
Loftrúði fyrir bílstjóra og farþega	Hiti í framsætum*	120.000 kr.
Hliðarhurð hægra megin	Rúður í afturhurðum og skilrúmi	90.000 kr.
Rafdrifnir hliðarspeglar	LED ljós í hleðslurými	30.000 kr.
Hilla fyrir ofan bílstjóra og farþega	<b>Bakkmyndavélar pakki*:</b>	170.000 kr.
3ja manna	Bakkmyndavél og 10" skjár.	
Þokuljós		
Loftkæling		
Aðgerðarstýri		
Útvarp með raddstýringu		
Bluetooth til að streyma tónlist og síma		
Hraðastillir		
Bakkskynjarar		
Akreinavari		
Preytuskynjari		
Sjálfvirk háljós		

\*Verð frá framleiðanda miðað við sérpöntun á Scudo

**DÍSEL**  
69 lítrar

**Burðargeta**  
L2 = 1.033-1.102 kg  
L3 = 1.304-1.318 kg

**Flutningsrými**  
L2 = 5,3 - 5,8 m<sup>3</sup>  
L3 = 6,1 - 6,8 m<sup>3</sup>

**Lengd: 4,96 m**  
Breidd: 1,92 m  
Hæð: 1,89 m

**Lengd: 5,31 m**  
Breidd: 1,92 m  
Hæð: 1,92 m

**Dráttargeta**  
2300 kg

**7ÁRA**  
ÁBYRGÐ

\* Eyðsla í blönduðum akstri miðað við uppgöfnar tölur frá framleiðanda (WLTP)

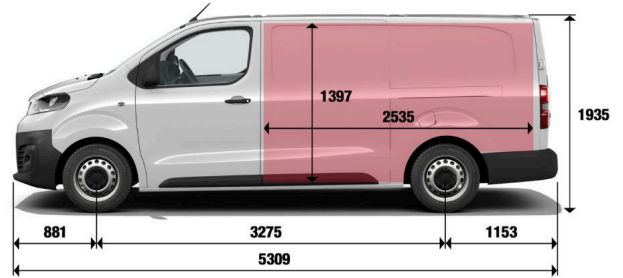
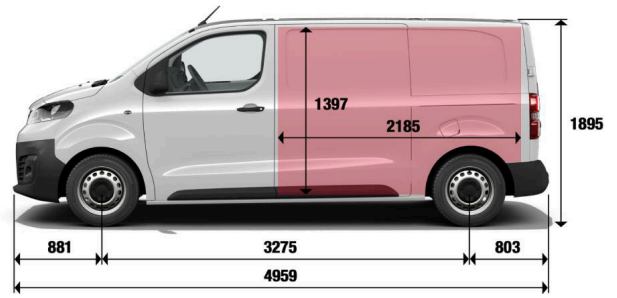

## 100% RAFMAGN

Fiat Scudo	Dyr	Farþ.	Eldsn.	Rafhl.	Hestöfl	Burðar- geta	Gírsk.	Drif	Verð m/vsk	Verð án/vsk	Verð án/vsk m/rafbilastyrk
E-Scudo Van L2	5	3	Rafmagn	75kWh	136	1.200 kg	Sjálfskiptur	Framdrif	8.290.000	6.685.484	<b>6.185.484</b>
E-Scudo Van L3	5	3	Rafmagn	75kWh	136	1.200 kg	Sjálfskiptur	Framdrif	8.490.000	6.846.774	<b>6.346.774</b>

### Staðalbúnaður Scudo

ABS hemlalæsisvörn  
 Stöðugleikastýring  
 Spólvörn  
 Útvarp  
 Rafdrifnar rúður  
 Fjarstýrðar samlæsingar  
 Skilrúm heilt  
 Tvískipt afturhurð með 180° opnun  
 Loftpúði fyrir bílstjóra og farþega  
 Hliðarhurð hægra megin  
 Rafdrifnir hliðarspeglar  
 Hilla fyrir ofan bílstjóra og farþega  
 3ja manna  
 Þokuljós  
 Loftkæling  
 Aðgerðarstýri  
 Útvarp með raddstýringu  
 Bluetooth til að streyma tónlist og síma  
 Hraðastillir  
 Bakskynjarar  
 Akreinavari  
 Þreytuskyngjari  
 Sjálfvirk háljós  
 7,4kw innbyggð hleðslustýring  
 100kW hraðhleðsla

### Aukahlutir

Málmlitur  
 Dráttarbeisli  
 Rennihurð vinstri hlið\*  
 Klæðning í hleðslurými gólf\*  
 Klæðning í hleðslurými gólf og hliðar\*  
 Varadekk\*  
 Webasto\*  
 11kw innbyggð hleðslustýring\*  
 Opnanlegt þil og fellanleg farþegasæti\*  
 Hiti í framsætum\*  
 Rúður í afturhurðum og skilrúmi  
 LED ljós í hleðslurými

**Bakkmyndavélar pakki\*:**  
 Bakkmyndavél og 10" skjár.

### Verð

100.000 kr.  
 338.000 kr.  
 101.000 kr.  
 100.000 kr.  
 140.000 kr.  
 40.000 kr.  
 190.000 kr.  
 100.000 kr.  
 100.000 kr.  
 110.000 kr.  
 75.000 kr.  
 26.000 kr.  
 152.000 kr.

\*Verð frá framleiðanda miðað við sérpöntun á Scudo



Rafmagn

75 kWh / 352 km



Burðargeta  
L2 = 1.000 kg  
L3 = 1.200 kg



Flutningsrými  
L2 = 5,3 - 5,8 m³  
L3 = 6,1 - 6,8 m³



Lengd: 4,96 m  
Breidd: 1,92 m  
Hæð: 1,89 m



Lengd: 5,31 m  
Breidd: 1,92 m  
Hæð: 1,92 m



Dráttargeta  
1000 kg



\* Drægni í blönduðum akstri miðað við uppgæfnar tölur frá framleiðanda (WLTP)

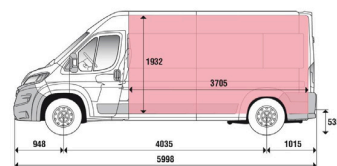
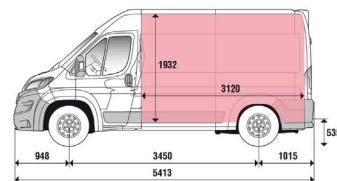
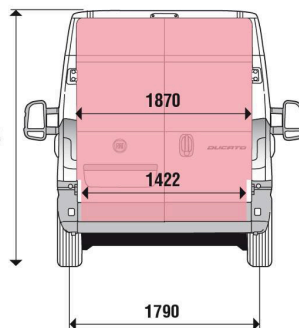

Fiat Ducato	Dyr	Farp.	Eldsn.	Vél	Eyðsla* l/100 km	Hestöfl	CO <sub>2</sub>	Gírsk.	Drif	Verð	Verð án vsk.
Ducato MultiJet3 Millilangur L2H2	6	3	Dísel	2200	6,4	140	186-215	6 gíra bsk.	Framdrif	7.990.000	6.443.548
Ducato MultiJet3 Millilangur L2H2	6	3	Dísel	2200	6,4	140	186-215	8 gíra ssk.	Framdrif	8.690.000	7.008.065
Ducato MultiJet3 Langur L3H2	6	3	Dísel	2200	6,4	140	186-215	6 gíra bsk.	Framdrif	8.190.000	6.604.839
Ducato MultiJet3 Langur L3H2	6	3	Dísel	2200	6,4	140	186-215	8 gíra ssk.	Framdrif	8.890.000	7.169.355

Staðalbúnaður Ducato	Aukahlutir	Verð
ABS hemlalæsisvörn	Málmilitur	160.000 kr.
Stöðugleikastýring	Krossviðsplatá í gólfi, stöm	240.000 kr.
Spólvörn	Hliðarhurð vinstri*	110.000 kr.
Velti- og aðráttarstýri	Gluggi í afturhurðir og skilrúm*	75.000 kr.
Útvarp með 5" snertiskjá	Gluggi í hliðarhurð*	40.000 kr.
Rafdrifnar rúður	Gluggar í skilrúm og afturhurðir,	145.000 kr.
Rafdrifnir hliðarspeglar	hiti í afturrúðum*	
Hiti í speglum	270° opnun á afturhurðir*	60.000 kr.
Fjarstýrðar samlæsingar	Aurhlífur	49.800 kr.
Hliðarhurð hægra megin	<b>Cargo Pakki:</b> Led lýsing í	150.000 kr.
Stefnuljós í hliðarspeglum	flutningsrými, 12V tengi, 270°	
Hæðarstillanleg öryggisbelti	opnun á afturhurðir, klæðning í	
Aksturstólva	hliðar	
Bluetooth fyrir síma og til að streyma	<b>Aksturspakki:</b> LED dagljós,	90.000 kr.
tónlist	þokuljós og regnskynjari	
Hraðastillir		
Hiti í bílstjórásæti		
Loftþúði fyrir bílstjóra		
Skilrúm		

\*Verð frá framleiðanda miðað við sérpöntun á Ducato

**DÍSEL**  
90 lítrar

**Burðargeta**  
1.500 kg

**Flutningsrými**  
L2 = 11,5 m<sup>3</sup>  
L3 = 13,0 m<sup>3</sup>

**Lengd: 5,41 m**  
**Breidd: 2,05 m**  
**Hæð: 2,53 m**

**Lengd: 5,98 m**  
**Breidd: 2,05 m**  
**Hæð: 2,53 m**

**Dráttargeta**  
2300 kg



\* Eyðsla í blönduðum akstri miðað við uppgefnar tölur frá framleiðanda (WLTP)

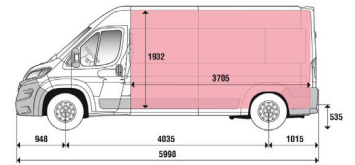
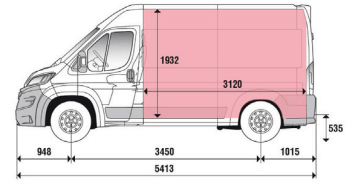
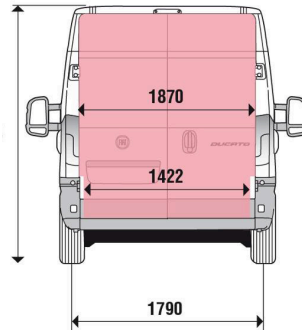

## 100% RAFMAGN

Fiat Ducato	Dyr	Farp.	Eldsn./rafhlaða	Vél	Hestöfl	Drægni*	Gírsk.	Drif	Verð m/vsk	Verð án/vsk	Verð án/vsk m/rafbílastyrk
E-Ducato Millilangur L3H2	6	3	Rafmagn 110 kWh	200kW	270	430km	Sjálfskiptur	Framdrif	10.890.000	8.782.258	<b>6.282.258</b>
E-Ducato Langur L4H2	6	3	Rafmagn 110 kWh	200kW	270	430km	Sjálfskiptur	Framdrif	10.990.000	8.862.903	<b>6.362.903</b>

Staðalbúnaður Ducato	Aukapakki	Verð
ABS hemlalæsivörn	Málmlitur	130.000 kr.
Stöðugleikastýring	Krossviðsplata í gólfi, stöm	220.000 kr.
Spólvörn	Gluggi í afturhurðir og skilrúm*	65.000 kr.
Velti- og aðdráttarstýri	Gluggar í skilrúm og afturhurðir, hiti í afturrúðum*	130.000 kr.
Útvarp með 7" snertiskjá með Apple og Android carplay	Hlíðarhurð vinstri*	99.000 kr.
Starfrænt mælaborð	Aurhlífar	49.800 kr.
Rafdrifnar rúðu		
Rafdrifnir hliðarspeglar	<b>Cargo Pakki:</b> Led lýsing í flutningsrými, 12V tengi, 270° opnun á afturhurðir, klæðning í hliðar	130.000 kr.
Hiti í speglum		
Fjarstýrðar samlæsingar Hliðarhurð hægra megin Stefuljós í hliðarspeglum Hæðarstillanleg öryggisbelti Aksturstólva Bluetooth fyrir síma og til að streyma tónlist	<b>Þægindapakki:</b> Bakkmyndavél, þráðlaushleðsla fyrir síma, 2xUSB hleðslutengi, lykillaus ræsing*	165.000 kr.
Fjarlægðastilltur hraðastillir		
Hiti í bílstjórásæti		
Loftpúði fyrir bílstjóra		
Skilrúm		
Loftþrýstiskynjarar í dekkjum Sjálfvirk loftkæling		
Bakskynjarar		
Armpúði		

\*Verð frá framleiðanda miðað við sérpöntun á Ducato

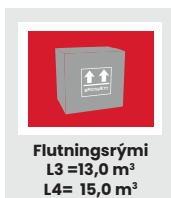
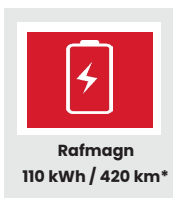

\* Drægni í blönduðum akstri miðað við uppgæfnar tölur frá framleiðanda (WLTP)



Fiat Ducato	Dyr	Farp.	Eldsn.	Vél	Eyðsla* l/100 km	Hestöfl	CO <sub>2</sub>	Gírsk.	Drif	Verð	Verð án vsk.
Ducato MultiJet3 Einfalt hús	2	3	Dísel	2200	6,4	140	186-215	6 gíra bsk.	Framdrif	8.190.000	6.604.839
Ducato MultiJet3 Einfalt hús	2	3	Dísel	2200	6,4	140	186-215	8 gíra ssk.	Framdrif	8.790.000	7.088.710
Ducato MultiJet3 Tvöfalt hús	4	7	Dísel	2200	6,4	140	186-215	6 gíra bsk.	Framdrif	8.490.000	6.846.774
Ducato MultiJet3 Tvöfalt hús	4	7	Dísel	2200	6,4	140	186-215	8 gíra ssk.	Framdrif	9.190.000	7.411.290

### Staðalbúnaður Ducato

ABS hemlalæsisvörn  
 Stöðugleikastýring  
 Spólvörn  
 Velti- og aðráttarstýri  
 Útvarp með 5" snertiskjá  
 Rafdrifnar rúður  
 Rafdrifnir hliðarspeglar  
 Hiti í speglum  
 Fjarstýrðar samlæsingar  
 Stefnuljós í hliðarspeglum  
 Hæðarstillanleg öryggisbelti  
 Aksturstólva  
 Bluetooth fyrir síma og til að streyma  
 tónlist  
 Hraðastillir  
 Hiti í bílstjórásæti  
 Loftpúði fyrir bílstjóra  
 Loftkæling  
 Webasto stillanleg miðstöð  
 Armpúði

Hiti í framrúðu  
 16" stálfelgur  
 90 lítra eldsneytistankur  
 Varadekk  
 Aðgerðastýri

### Aukahlutir

Málmlitur

100.000 kr.

Leitið til sölumanna til að fá nánari upplýsingar  
 Fjöl margar fleiri útfærslur í boði  
 Ýmis aukabúnaður í boði

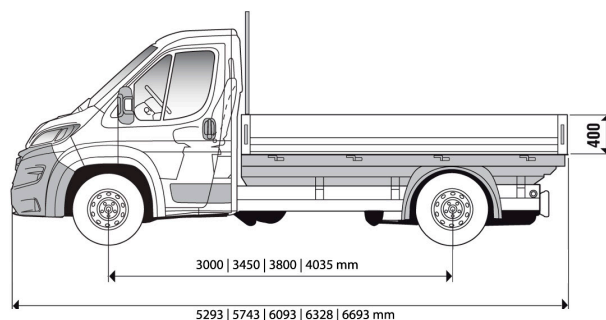

**DÍSEL**  
90 lítrar



**Burðargeta**  
1.150-2.075 kg



**Flatarmál palls**  
5,7-8,5 m<sup>2</sup>



**Lengd: 5,29-6,69 m**  
**Breidd: 2,05 m**  
**Hæð: 2,25 m**



**Dráttargeta**  
2500 kg



\* Eyðsla í blönduðum akstri miðað við uppgefnar tölur frá framleiðanda (WLTP)

\* Verð frá framleiðanda miðað við sérpöntun á Ducato



## 100% RAFMAGN

Fiat Ducato	Dyr	Farp.	Eldsn./rafhlaða	Vél	Hes-töfl	Drægni*	Gírsk.	Drif	Verð m/vsk	Verð án/vsk	Verð án/vsk m/rafblastyrk
E-Ducato Einfalt hús	2	3	Rafmagn	200kW	270	430km	Sjálfskiptur	Framdrif	11.090.000	8.943.548	<b>6.443.548</b>

### Staðalbúnaður Ducato

ABS hemlalæsisvörn  
 Stöðugleikastýring  
 Spólvörn  
 Velti- og aðdráttarstýri  
 Útvarp með 7" snertiskjá með Apple og Android carplay  
 Stafrænt mælaborð  
 Rafdrifnar rúðu  
 Rafdrifnir hliðarspeglar  
 Hiti í speglum  
 Fjarstýrðar samlæsingar Stefnuljós í hliðarspeglum Hæðarstillanleg öryggisbelti Aksturstólva Bluetooth fyrir síma og til að streyma tónlist  
 Hraðastillir  
 Hiti í bílstjórásæti  
 Loftpúði fyrir bílstjóra  
 Loftkæling  
 Armpúði  
 Hiti í framrúðu  
 16" stálfelgur  
 3ja sæta með borði  
 Aðgerðastýri  
 Varadekk

11kW hleðslutengi  
 100kW hraðhleðsla  
 7" mælaborð  
 Hiti í bílstjórásæti  
 Loftpúði fyrir farþega\*  
 Vegfaranda skynjari  
 Akreinavari  
 Umferðaskilta lesari  
 Þreytuskyngjari bílstjóra

Leitid til sölumanna til að fá nánari upplýsingar  
 Fjöldmargar fleiri útfærslur í boði  
 Ýmis aukabúnaður í boði

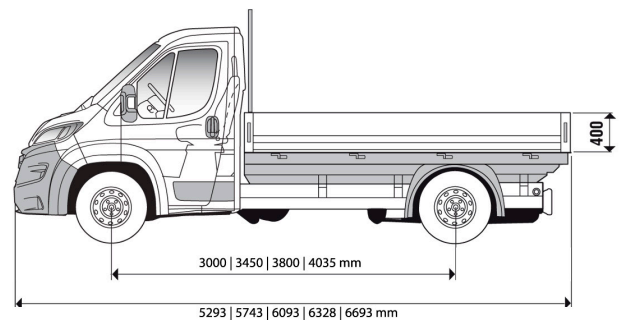

**Rafmagn**  
110 kWh / 420 km\*



**Burðargeta**  
1.485-2.075 kg



**Flatarmál palls**  
7,8-8,5 m<sup>2</sup>



**Lengd:** 6,33-6,69 m  
**Breidd:** 2,05 m  
**Hæð:** 2,25 m



**Dráttargeta**  
2000 kg



\* Drægni í blönduðum akstri miðað við uppgæfnar tölur frá framleiðanda (WLTP)

\*Verð frá framleiðanda miðað við sérpöntun á Ducato



Fiat Doblo	Dyr	Sæti	Eldsn.	Vél	Eyðsla* l/100 km	Hest- öfl	CO <sub>2</sub>	Gírsk.	Drif	Verð
Doblo Van L2	5	5	Dísel	1500	5,7 l /100 km	100	150	6 gíra bsk.	Framdrif	6.990.000
Doblo Van L2	5	5	Dísel	1500	5,7 l /100 km	130	150	Sjálfskiptur	Framdrif	7.590.000

Fiat Doblo	Dyr	Sæti	Eldsn.	Rafhl.	Hestöfl	CO <sub>2</sub>	Gírsk.	Drif	Verð	Verð m/rafbilastyrk
E-Doblo Van L2	5	5	Rafmagn	52kWh	136	0	Sjálfskiptur	Framdrif	6.690.000	<b>6.190.000</b>

Staðalbúnaður Doblo	Aukahlutir	Verð	
ABS hemlalæsivörn	Umferðaskiltalesari	Málmilitur	100.000 kr.
Stöðugleikastýring	Þreytuskyngjari	Dráttarbeisli	185.000 kr.
Spólvörn	Hraðastillir	Gúmmímottur	22.000 kr.
Rafdrifnar rúður	7,4 kW innbyggð hleðslustýring (rafmagnsútgáfa)	11kw hleðslustýring (rafmagnsútgáfa)	80.000 kr.
Fjarstýrðar samlæsingar	Stýriflipar í stýri fyrir hleðslu á bremsur (rafmagnsútgáfa)		
Tvískipt afturhurð með 180° opnun			
Loftrúði fyrir bílstjóra og farþega			
Hliðarhurð báðu megin			
Rafdrifnir hliðarspeglar			
Hilla fyrir ofan ökumann og farþega			
2ja manna			
Þokuljós			
Loftkæling			
Aðgerðarstýri			
10" útvarp m/ apple og android carplay			
Bakkmyndavél			
Bakkskyngjarar			
Akreinavari			
Árekstrarvari			
Þreytuskyngjari			
Hraðastillir			
Sjálfvirk háljós			



**DÍSEL**  
60 lítrar



**Rafmagn**  
50 kWh / 340 km



**Lengd: 4,41 m**  
**Breidd: 1,84 m**  
**Hæð: 1,88 m**



**Lengd: 4,75 m**  
**Breidd: 1,84 m**  
**Hæð: 1,88 m**



**Dráttargeta**  
Dísel 1000-1500 kg  
Rafmagn 750 kg

**7 ÁRA**  
ÁBYRGÐ

**8 ÁRA**  
ÁBYRGÐ  
Á RAFHLÖÐU

\* Eyðsla í blönduðum akstri miðað við uppgöfnar tölur frá framleiðanda (WLTP)



Fiat Ulysse	Dyr	Farþ.	Eidsn.	Eyðsla* l/100 km	Vél	Hestöfl	Gírsk.	Drif	Verð
Ulysse Van L2	5	9	Dísel	6,9	2200	180	Sjálfskiptur	Framdrif	10.990.000
Ulysse Van L3	5	9	Dísel	6,9	2200	180	Sjálfskiptur	Framdrif	11.290.000
Ulysse Van L2 VIP	5	8	Dísel	6,9	2200	180	Sjálfskiptur	Framdrif	12.690.000
Ulysse Van L3 VIP	5	8	Dísel	6,9	2200	180	Sjálfskiptur	Framdrif	12.890.000

Staðalbúnaður Ulysse	VIP Útgáfa	Aukahlutir	Verð
9 sæti - Bílstjórásæti og tveggja manna bekkur fremst - 3 sæta miðju og aftasta röð Hæðarstillanlegt bílstjórásæti Armpúði 17" stálfelgur Rennihurðar báðu megin Afturhléri með hita og rúðupurrku Rafdrifnar rúður Rafdrifnir speglar og aðfellanlegir Sjálfvirk háljós Þokuljós Loftkæling Loftþrýstiskynjarar í dekkjum Bakskynjarar Litaðar rúður að aftan Samlitir stuðarar og hurðarhúnar 10" mælaborð 10" útvarp m/ apple og android carplay 4 hátalarar Fjarstýrð samlæsing Led dagljós Akreinavari Umferðaskiltalesari Þreytuskyngjari Varadekk	8 manna , bílstjórásæti og farþegasæti frammi - 3 sæta miðju og aftasta röð Leður áklæði 17" álfelgur Lykillaustr aðgengi Tveggja svæða loftkæling Auka loftkæling aftur í Sjálfdimmanlegur baksýnispegill LED inni lýsing Upphitað aðgerðastýri Leiðsögukerfi Hleðslutengi í annari og þriðju sætaröð 5 hátalarar og bassahátalari Hiti í framsætum Rafdrifið bílstjórásæti með nuddi 180° bakkmyndavél Fjarlægðarskyngjarar að framan Webasto (bara í dísel)	Málmlitur Dráttarbeisli	130.000 kr. 338.000 kr.

\*Verð frá framleiðanda miðað við sérpöntun á Ulysse

**DÍSEL**  
69 lítrar

**L2**  
Lengd: 4,96 m  
Breidd: 1,92 m  
Hæð: 1,89 m

**L3**  
Lengd: 5,31 m  
Breidd: 1,92 m  
Hæð: 1,92 m

**Dráttargeta**  
2300 kg

**7ÁRA**  
ÁBYRGÐ

\* Eyðsla í blönduðum akstri miðað við uppgæfnar tölur frá framleiðanda (WLTP)



## 100% RAFMAGN

Fiat Ulysse	Dyr	Farþ.	Eldsn.	Rafhl.	Hestöfl	Gírsk.	Drif	Verð	Verð m/rafbilastyrk
E-Ulysse L2	5	9	Rafmagn	75kWh	180	Sjálfskiptur	Framdrif	9.490.000	8.990.000
E-Ulysse L3	5	9	Rafmagn	75kWh	180	Sjálfskiptur	Framdrif	9.690.000	9.190.000
E-Ulysse VIP L2	5	8	Rafmagn	75kWh	180	Sjálfskiptur	Framdrif	10.790.000	
E-Ulysse VIP L3	5	8	Rafmagn	75kWh	180	Sjálfskiptur	Framdrif	10.990.000	

Staðalbúnaður Ulysse	VIP Útgáfa	Aukahlutir	Verð
9 sæti - Bílstjórásæti og tveggja manna bekkur fremst - 3 sæta miðju og aftasta röð Hæðarstillanlegt bílstjórásæti Armþúði 17" stálfelgur Rennihurðar báðu megin Afturhlari með hita og rúðuþurrku Rafdrifnar rúður Rafdrifnir speglar og aðfellanlegir Sjálfvirk háljós Þokuljós Loftkæling Loftþrýstiskynjarar í dekkjum Bakkskynjarar Litaðar rúður að aftan Samlitir stuðarar og hurðarhúnar 10" mælaborð 10" útvarp m/ apple og android carplay 4 hátalarar Fjarstýrð samlæsing Led dagljós Akreinavari Umferðaskiltalesari Þreytuskyngjari 11kw hleðslustýring	8 manna , bílstjórásæti og farþegasæti frammi - 3 sæta miðju og aftasta röð Leður áklæði 17" álfelgur Lykillaustr aðgengi Tveggja svæða loftkæling Auka loftkæling aftur í Sjálfdimmanlegur baksýnisspegill LED inni lýsing Upphitað aðgerðastýri Leiðsögukerfi Hleðslutengi í annari og þriðju sætaröð 5 hátalarar og bassahátalari Hiti í framsætum Rafdrifið bílstjórásæti með nuddi 180° bakkmyndavél Fjarlægðarskynjarar að framan	Málmlitur Dráttarbeisli *Verð frá framleiðanda miðað við sérpöntun á Ulysse	100.000 kr. 338.000 kr.

\*Viðskiptavinir geta sótt um rafbilastyrk.

**Rafmagn**  
75 kWh / 340 km

Lengd: 4,96 m  
Breidd: 1,92 m  
Hæð: 1,89 m

Lengd: 5,31 m  
Breidd: 1,92 m  
Hæð: 1,92 m

Dráttargeta  
1000 kg

**7**ÁRA  
ÁBYRGÐ

**8**ÁRA ÁBYRGÐ  
Á RAFHLOÐU

\* Drægni í blönduðum akstri miðað við uppgæfnar tölur frá framleiðanda (WLTP)